



**Dewan
Pemuda PAS**
MALAYSIA

KERTAS CADANGAN PENUBUHAN INSTITUT STRATEGI DARUL AMAN (ISDA)

Disediakan oleh
Institut for Policy Studies (IPS)
Dewan Pemuda PAS PUSAT

PENGENALAN

لَقَدْ كَانَ لِسَبَإٍ فِي مَسْكِنِهِمْ آيَةٌ جَنَّتَانِ عَنْ يَمِينٍ وَشِمَالٍ كُلُوا مِنْ
رِزْقِ رَبِّكُمْ وَأَشْكُرُوا لَهُ، بَلْدَةٌ طَيِّبَةٌ وَرَبٌّ غَفُورٌ ﴿١٥﴾

AsSaba (34): ayat 15

Kerajaan Negeri Kedah yang baharu di bawah pentadbiran Parti Islam Se-Malaysia (PAS) sebagai parti pemerintah. Gagasan idea penubuhan ISDA bertolak daripada keperluan satu institut pemikiran strategik secara bebas untuk membantu kerajaan negeri, khususnya Pejabat Menteri Besar untuk merancang dan merangka dasar, menetapkan halatuju dan strategi, memantau pelaksanaan inisiatif strategik serta membuat keputusan yang berorientasikan asas penyelidikan yang kontemporari, berfakta dan insight yang kukuh. Penyelidikan yang dijalankan oleh ISDA akan mengambil kira dan memanfaatkan kaedah-kaedah moden dan trend terkini selari dengan persekitaran dan teknologi dalam revolusi industri ke empat (IR4.0). Dengan penubuhan ISDA ini diharapkan akan dapat membantu menjamin kestabilan dan kemampuan Kerajaan Negeri Kedah ke arah melahirkan masyarakat maju, berkat dan sejahtera.

Wawasan Induk Kedah Sejahtera 2030 (WIKS 2030)

Dengan penubuhan ISDA, antara tunggak utama yang boleh dibangunkan untuk langkah seterusnya ialah satu gagasan yang dicadangkan dengan nama Wawasan Induk Kedah sejahtera 2030 (WIKS 2030) sebagai Wawasan pembangunan untuk membawa Kedah menjadi negeri maju, berkat dan sejahtera menjelang 2030 dengan perancangan yang lebih holistik dan komprehensif kepada rakyat yang berpandukan kepada prinsip Islam.

WIKS 2030 harus mempunyai ciri model pembangunan yang merangkumi dasar, prinsip, strategi, bidang utama, program-program induk, sasaran dan teras pelaksanaan. Kesemua ini disusun dalam satu model yang dinamakan sebagai RUMAH WIKS.

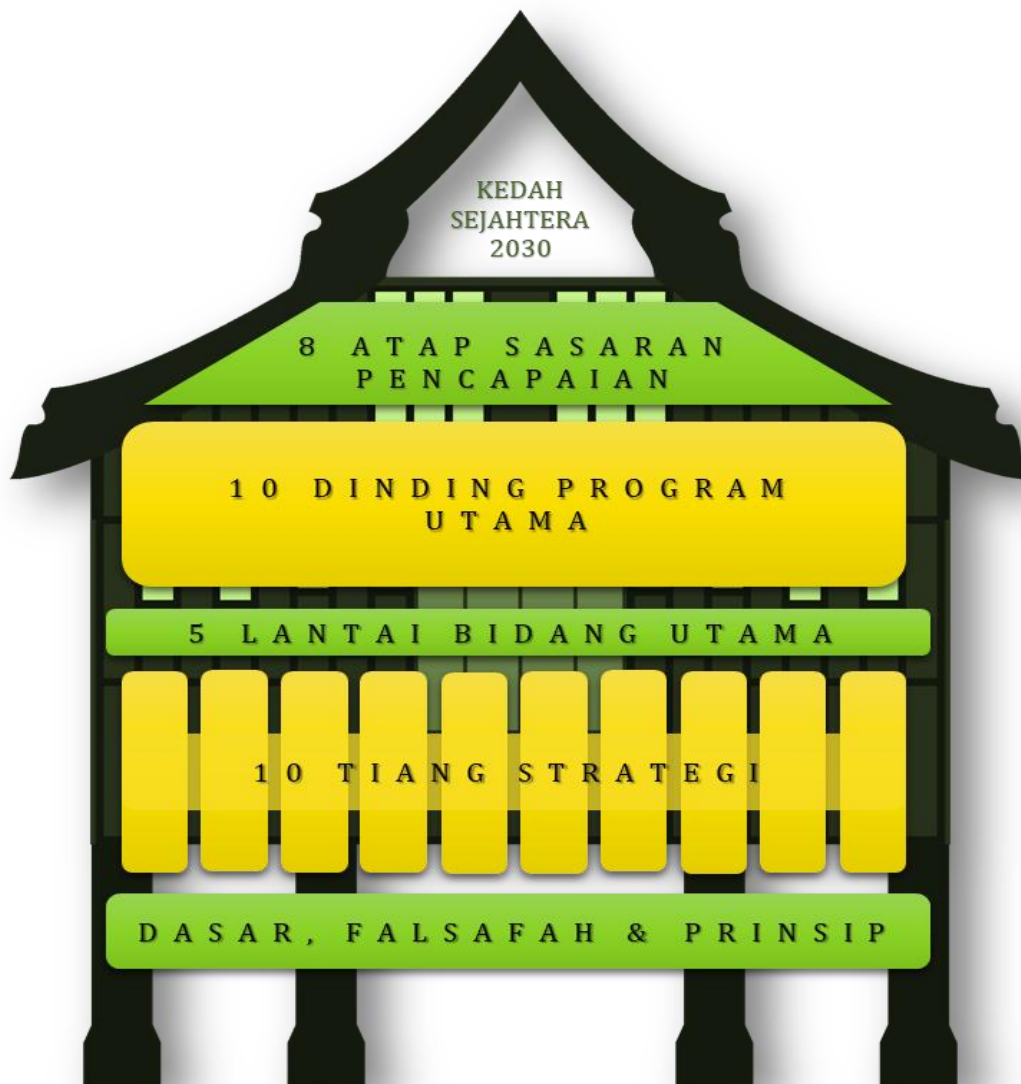

Wawasan Induk Kedah Sejahtera ini dibina atas falsafah untuk mencapai Mardhatillah iaitu, “Membina sebuah masyarakat & pemerintahan yang terlaksana di dalamnya nilai-nilai hidup Islam dan hukum-hukumnya menuju keredhaan Allah”. Terdapat tiga dasar WIKS 2030 yang mesti dibangunkan sebagai asas untuk kemajuan negeri Kedah dan kesejahteraan rakyat. Tiga dasar tersebut disingkatkan kepada tiga perkataan iaitu Maju, Berkat dan Sejahtera.

VISI ISDA

Menjadi Institut Strategik yang berwibawa, professional dan proaktif

MISI ISDA

Memperkasa Kerajaan Negeri Kedah dengan perancangan strategik melalui penyelidikan yang professional dengan menggunakan kaedah-kaedah yang inovatif ke arah negeri maju, berkat dan sejahtera.

OBJEKTIF ISDA

- Menjadi platform kepada Menteri Besar dan Ahli Majlis Mesyuarat Kerajaan Negeri dalam menjalankan penyelidikan berkenaan perancangan dan dasar kerajaan negeri.
- Memberi nasihat kepada YAB Menteri Besar tentang kekuatan dan kelemahan Kerajaan Negeri serta tindakan-tindakan yang perlu diambil untuk mengekalkan kestabilan politik dan kelestarian Kerajaan Negeri; dan
- Bertindak sebagai badan yang memberi Pandangan Kedua (second opinion) ke atas pelaksanaan, penggubalan dan rombakan dasar dan mungkin juga bentuk projek atau program yang sesuai dilaksanakan.

FUNGSI ISDA

- Merancang dan merangka halatuju dan menyelaras pelaksanaan inisiatif strategik yang memenuhi ekspektasi dan aspirasi rakyat;
- Menjalankan penyelidikan dan membuat analisis data raya secara saintifik ke atas pelaksanaan projek, program dan aktiviti pentadbiran dan pembangunan kerajaan negeri yang meliputi agama, sosial, ekonomi, politik agar ianya menepati hasrat dan keperluan rakyat Negeri Kedah;
- Melakar landskap digital dan mencetus agenda transformasi Negeri Kedah melalui penghasilan penyelesaian yang inovatif dalam memantapkan sistem penyampaian perkhidmatan Kerajaan Negeri dan dalam penyelesaian masalah rakyat; dan
- Merakyatkan penyampaian perkhidmatan Kerajaan Negeri dan menjalin kerjasama kolaboratif dengan badan-badan lain melalui penganjuran seminar,

wacana, kolokium dan bengkel bagi mendapatkan perkongsian maklumat strategik di atas sesuatu bidang kajian

KERANGKA KERJA ISDA

Modus operandi ISDA dapat digambarkan oleh kerangka kerja seperti di bawah:

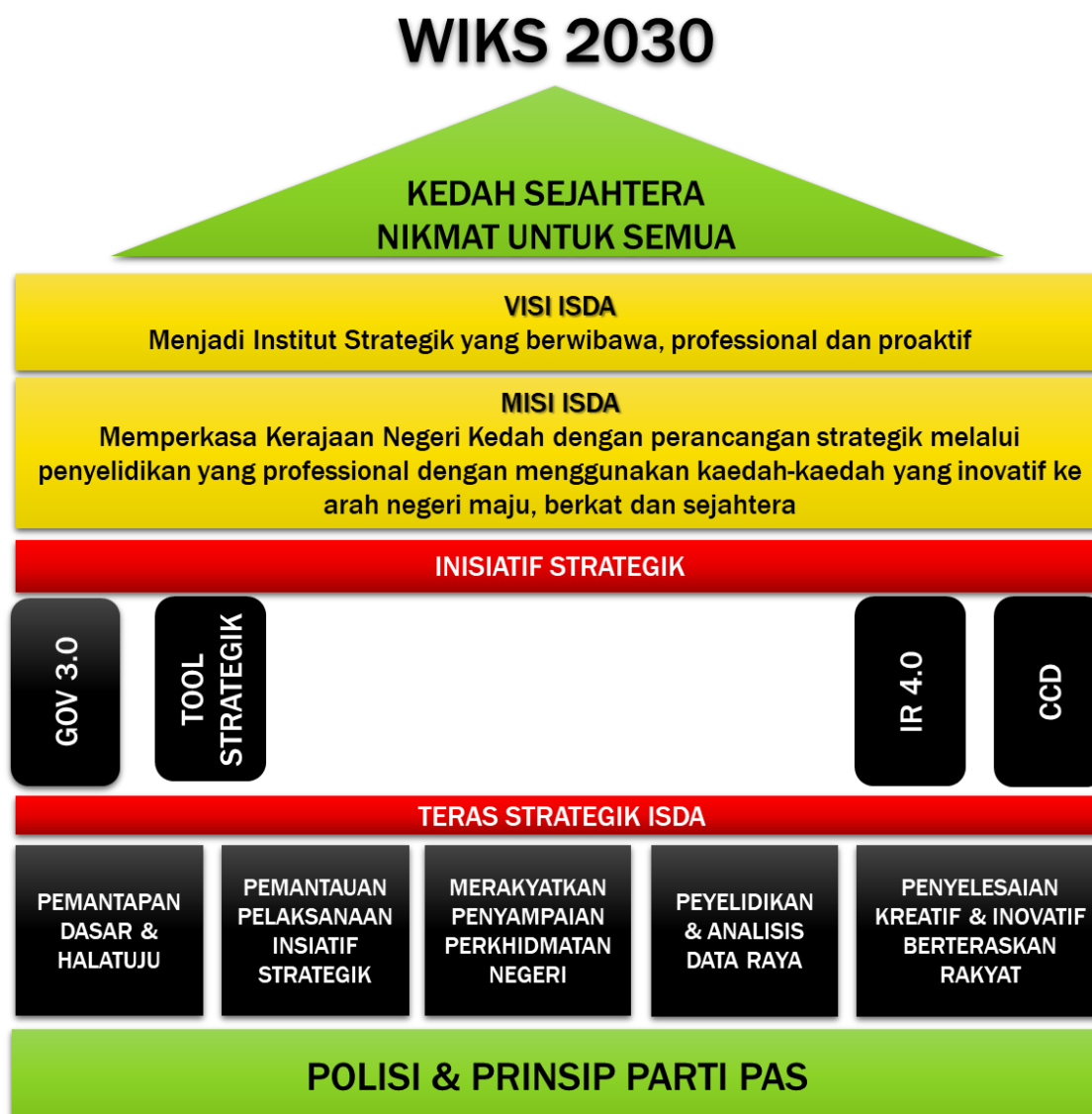

Bertolak daripada dasar, prinsip-prinsip, garis panduan dan sistem nilai yang ditetapkan, ISDA akan melaksanakan operasinya berteraskan fungsi-fungsi yang ditetapkan.

Pengoperasian ini berpandukan kepada WIKS 2030 yang akan sentiasa ditambahbaik dari masa ke semasa berdasarkan maklumbalas daripada rakyat dan penyelidikan yang dilaksanakan. Dengan mengambil kira persekitaran dan cabaran semasa serta era pendigitalan, ISDA memanfaatkan prinsip-prinsip, metodologi dan kaedah-kaedah

moden seperti Kerajaan 3.0 (Gov 3.0), alat-alat pengurusan strategik seperti STOMA, RACI, Design Thinking, Blue Ocean Strategy dan lain-lain), Revolusi Industri Ke-4 (IR4.0) dan pendekatan CCD (Citizen Centrik Design) bagi merangka inisiatif-inisiatif strategik. Perlu juga dijelaskan di sini bahawa ISDA akan mengaplikasikan kaedah dan teknologi analitik data raya (Big Data Analytic - BDA) bagi menghasilkan penyelesaian yang berasaskan fakta dan insight dengan cara yang kreatif, inovatif, cepat dan tepat.

TERMA TANGGUNGJAWAB ISDA

- Melapor terus kepada MB.
- Menjalankan sebarang kajian, perancangan dan pemantauan khusus untuk WIKS 2030 dan manifesto PRU15.
- Menterjemah WIKS 2030 dan pelan manifesto ke dalam bentuk kertas kerja yang boleh dibawa oleh Exco ke Majlis Mesyuarat Kerajaan Negeri (MMKN) untuk kelulusan.
- Menterjemahkan kertas kerja kepada bentuk kertas pelaksanaan untuk dibawa turun kepada agensi pelaksana.
- Menjadi pencetus (atau pemula) projek, jika perlu.
- Menyediakan sistem feedback daripada pelaksana dan penerima (rakyat) untuk menilai keberkesanan pelaksanaan.
- Melaksana Matriks Tugas Tanggungjawab (RACI) dan Kerangka Pelaksanaan Strategi (STOMA).
- Menyediakan talian aduan dari rakyat.
- Menjadi penghubung dengan pusat kajian yang sedia-ada di universiti awam di Kedah;
- Merancang dan membuat unjuran kewangan negeri, bagi tempoh tahunan, setiap 5, 10 tahun hingga 2030.

MATRIKS TUGASAN TANGGUNGJAWAB ISDA

Matriks ini akan menterjemah tugas dan tanggungjawab setiap agensi, bagi mengelakkan pertindihan tugas atau ketiadaan tanggungjawab. Matriks ini diringkaskan kepada:

R Responsible: Agensi pelaksana sesuatu projek: UPEN / TSUK (Pembangunan) (sebagai sekretariat) dan Jabatan pelaksana.

A Accountable: Entiti yang memiliki program/projek: Exco.

C Consulted: Entiti yang boleh dirujuk sebelum-semasa-selepas sesuatu projek: ISDA

I Informed: Entiti yang menerima maklum akan pelaksanaan projek: MB melalui Exco dan ISDA

KERANGKA PELAKSANAAN

Kerangka ini melihat kitaran pelaksanaan sesuatu projek, yang merangkumi lima (5) langkah, bermula dari perancangan strategik sehingga kepada analisa dan maklum-balas pelaksanaan.

S Strategic Planning: Merangka strategi terbaik pelaksanaan sesuatu projek, supaya ianya mencapai kumpulan sasar dan memberi impak yang diidamkan: ISDA.

T Tactical Planning: Memperhalusi strategi kepada perancangan taktikal, sebelum dilaksanakan: ISDA.

O Operation: Melaksana sesuatu projek: UPEN (sebagai sekretariat) dan Jabatan pelaksana.

M Monitoring: Menyelaraskan pelaksanaan projek: ISDA [Penyelaras fizikal] & BPPNK (melalui UPU) [Penyelaras impak].

A Analysis & Feedback: Analisa pelaksanaan dan keberkesanan projek: ISDA [Analisa fizikal] & BPPNK (melalui UPU) [Analisa impak].

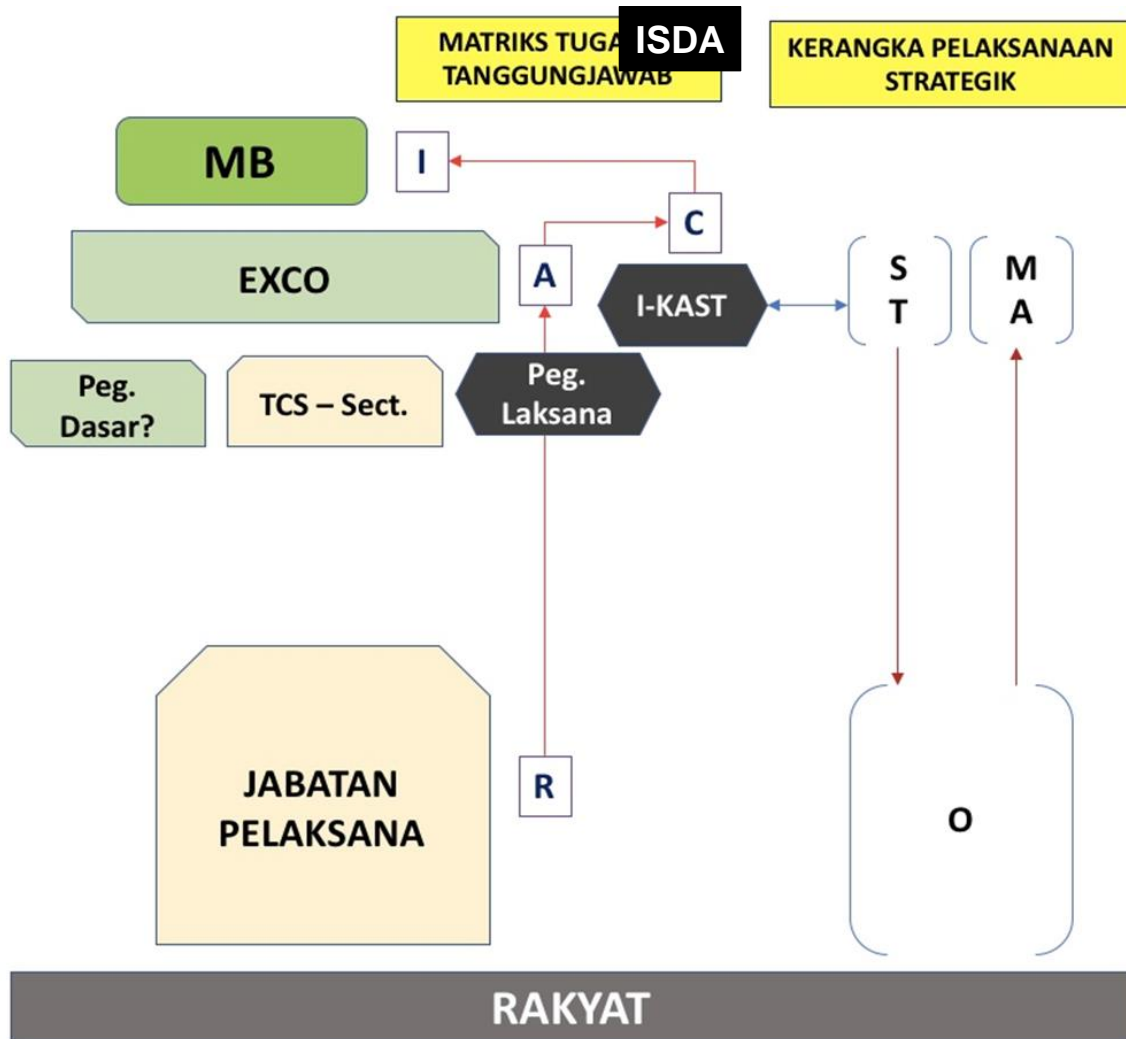

ISDA SEBAGAI PENGHUBUNG

ISDA berfungsi dengan ruing lingkup Parti Menguasai Kerajaan dalam Kerangka Pengasingan Kuasa.

- Membentuk dasar-dasar parti untuk dizahirkan oleh kerajaan negeri.
- Membuat penyelerasan terhadap polisi dan pelaksanaan, melalui rangkaian cawangan (khususnya UPU).
- Fokus kepada agenda politik untuk menerangkan dasar-dasar kerajaan kepada rakyat; cawangan/UPU menjadi 'mata-telinga' kerajaan negeri.
- Menghebahkan capaian kerajaan negeri ke akar umbi.
- Menubuhkan pasukan kerja untuk setiap Exco untuk membantu tugas; juga sebagai penyelarasan kepada program Exco. Pasukan kerja Lajnah ini boleh dilantik di kalangan ahli BPPNK yang tidak memegang jawatan dalam kerajaan negeri.
- Boleh melaksanakan program di peringkat DUN, melalui Pusat Khidmat Masyarakat Setempat (PKMS) yang akan ditubuhkan di setiap DUN.

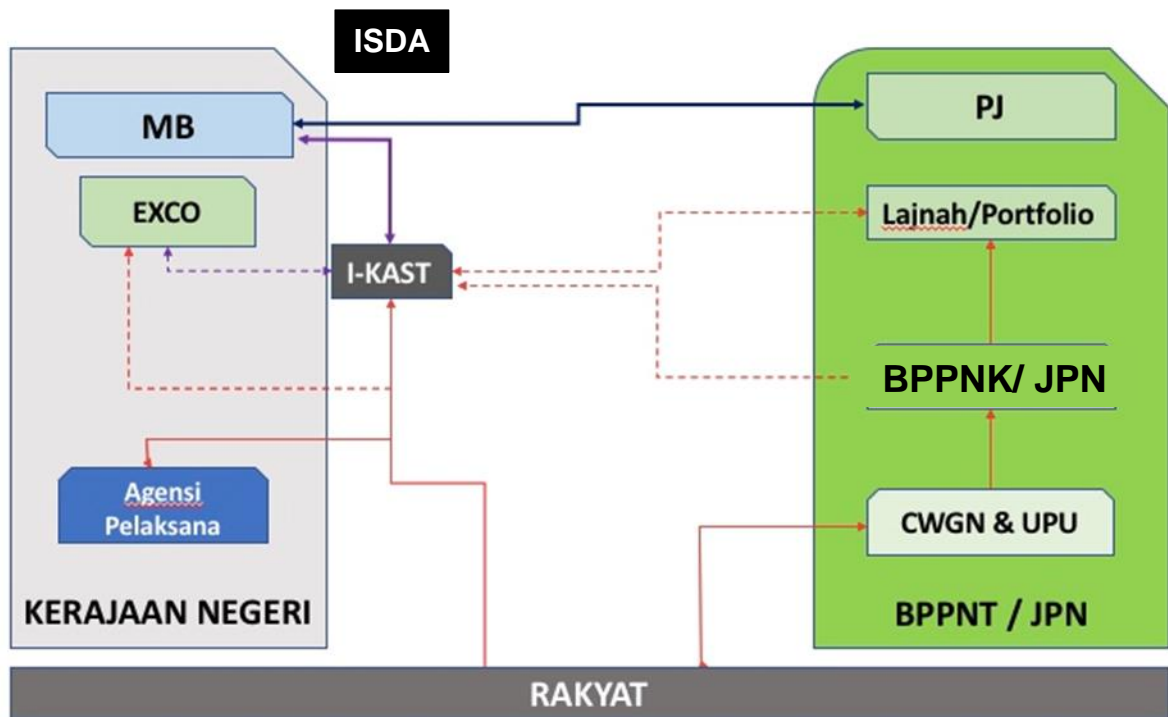

STRUKTUR PENUBUHAN DAN TADBIR URUS ISDA

- Ditubuhkan secara terus oleh Pejabat MB.
- Mendapat punca kewangan daripada Pejabat MB.
- Menghimpunkan kepakaran seperti pakar ekonomi, korporat, perancangan bandar, dan sentiasa menerima khidmat nasihat dari golongan ilmuwan dan teknokrat.
- Bilangan tenaga kerja akan bermula dengan 7 orang (mulai Sept 2020), bertambah menjadi 22 (tahun 2021).
- Unjuran bajet operasi tahunan ISDA adalah RM300,000 (tahun 2020), RM1,800,000 (2021)
 - Sep – Dis 2020; pelantikan Pengarah Urusan (1), Pengurus Besar Dasar (1), Pengurus Dasar (2), Pengurus Besar Pelaksanaan (1), Pengurus Pelaksanaan (2)
 - Jan – Jun 2021: pelantikan tambahan Pegawai Dasar (4), Pegawai Pelaksanaan (4)

- Jun 2020 – Dis 2021: pelantikan tambahan Pengurus Besar Pemantauan (1), Pengurus Pemantauan (2), Pegawai Pemantauan (4)

CADANGAN STRUKTUR ISDA

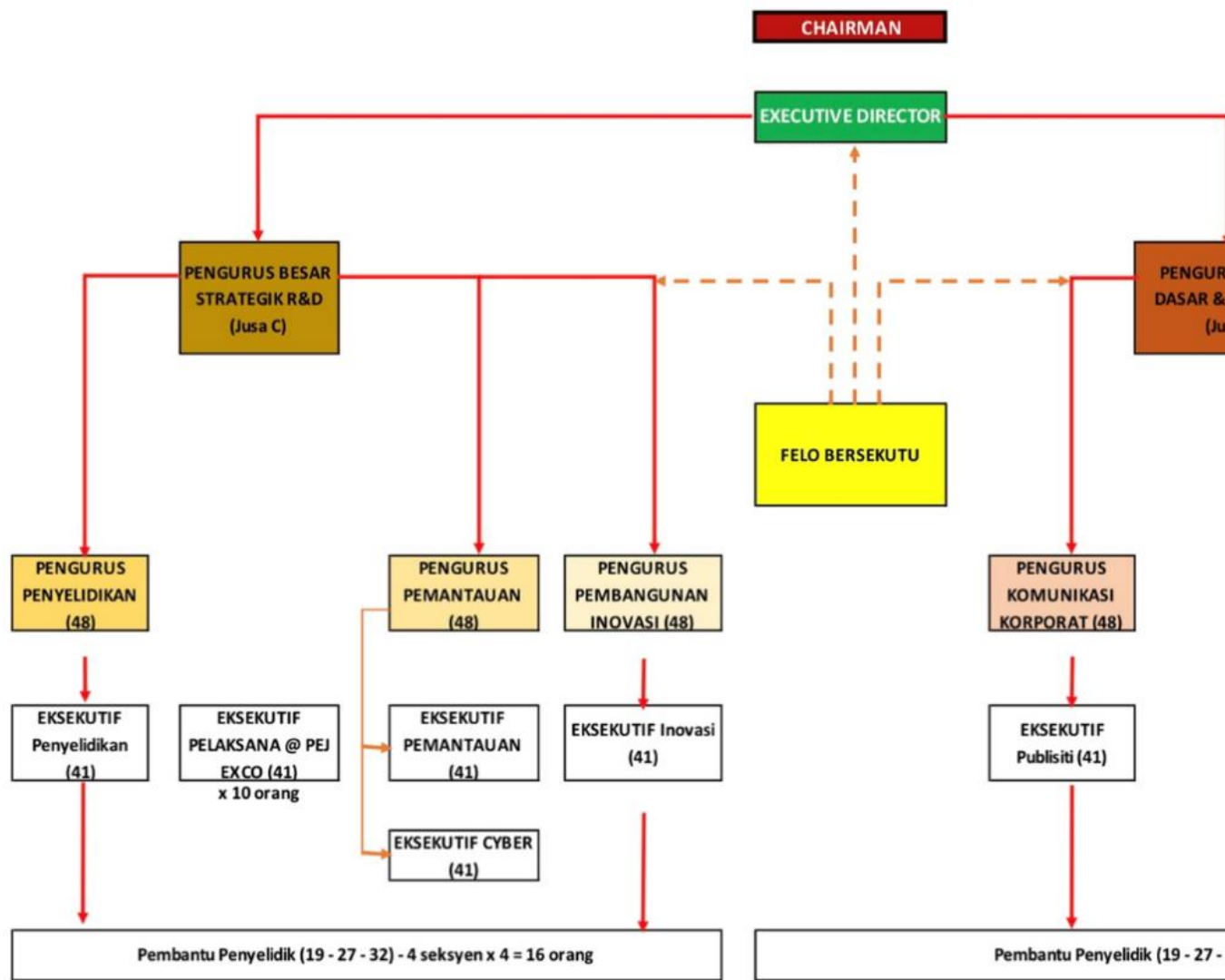

FASA AWAL PENUBUHAN ISDA

Pelaksanaan ISDA dicadangkan untuk dibahagi kepada 3 fasa:

1. Fasa pembinaan WIKS 2030 (Sept – Dis 2020) – Struktur ISDA yang minima untuk tujuan pembinaan WIKS 2030 dengan pemudahcara professional dan kerjasama BPNK, Dewan-dewan Negeri Kedah, Kepimpinan Kerajaan Negeri Kedah, Pegawai-pegawai Kerajaan Negeri Kedah dan semua pemegang taruh yang berkenaan
2. Fasa pelaksanaan WIKS 2030 (Jan – Dis 2021) – Struktur ISDA diperbesarkan untuk tujuan pelaksanaan WIKS 2030 bersama dengan agensi pelaksana Kerajaan Negeri Kedah, NGO dan pemegang taruh berkenaan.
3. Fasa pemantauan WIKS 2030 (Jun 2021 – Dis 2021) – Struktur ISDA diperbesarkan lagi untuk tujuan pemantauan keberkesanan pelaksanaan WIKS 2030.

Setelah fasa awal penubuhan ISDA ini disempurnakan, fasa pelaksanaan dan pemantauan akan berterusan untuk melaksanakan agenda WIKS 2030 mengikut perancangan sehingga ke tahun 2030.

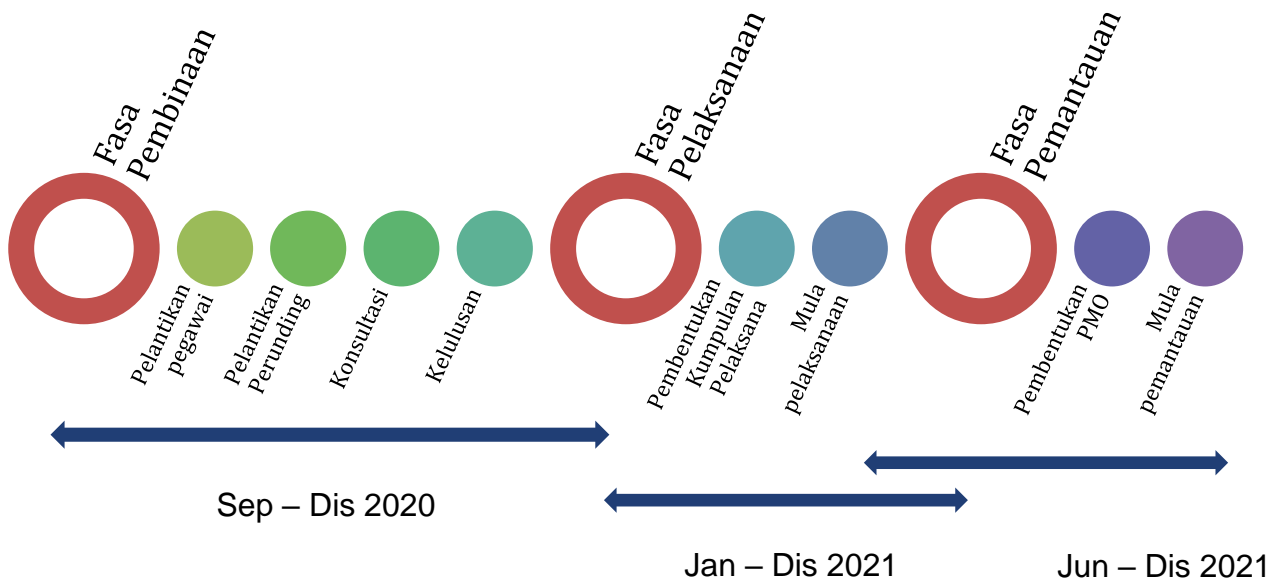

IMPLIKASI ISDA KEPADA PENTADBIRAN

Melancarkan pelaksanaan Wawasan Induk Kedah Sejahtera (WIKS 2030), manifesto dan program lain.

IMPAK ISDA KEPADA RAKYAT

Kumpulan sasar rakyat dapat menikmati hasil WIKS 2030 secara berkesan, yang akhirnya akan menjadikan Kedah Sejahtera Nikmat untuk Semua.

SYOR

Adalah diharapkan agar YAB Menteri Besar mempertimbang, bersetuju dan meluluskan penubuhan ISDA demi kelangsungan pelaksanaan janji manifesto dan WIKS 2030.